

OBD-E

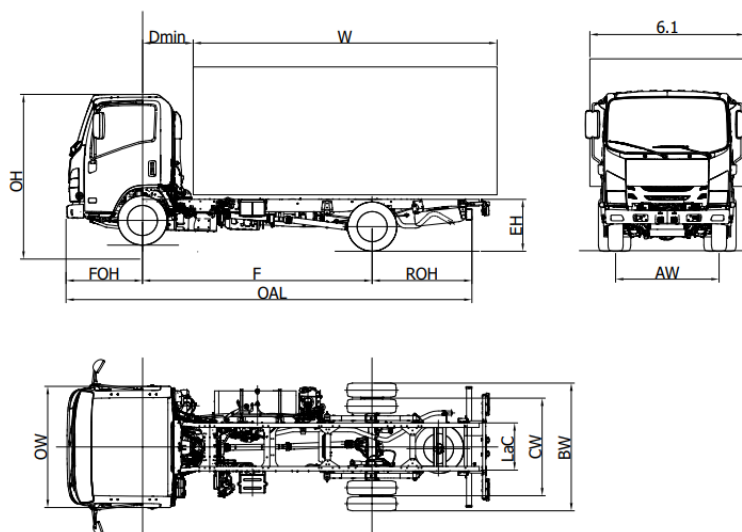

M 27		M 27 F	M 27 H
Rozstaw osi	F	2750	3350
Długość podwozia	OAL	5295	6015
Długość nadwozia min ⁽¹⁾	W	3535	4255
Długość nadwozia maks. ⁽¹⁾	W	3905	4520
Zwis tylny	ROH	1435	1555
Wysokość ramy (bez obciążenia)	EH		775
Wysokość kabiny (bez obciążenia)	OH	2175	2185
Szerokość podwozia	BW		1860
Szerokość kabiny ⁽²⁾	OW		1815
Szerokość nadwozia ⁽³⁾	6,1		2120
Odl min. os przednia-zabudowa	D min		650 ⁽⁶⁾
Zwis przedni	FOH		1110
Szerokość ramy	LaC		700
Rozstaw kół przednich	AW		1475
Rozstaw kół tylnych	CW		1425
Prześwit minimalny	HH		160
Średnica zawracania ⁽⁴⁾	Dia	11,3	13,5
VÁHY (kg)			
Rzeczywista masa podwozia gotowego do jazdy ⁽⁵⁾		2240	2305
Nacisk na oś przednią/tylną bez obciążenia		1595/645	1625/680
Minimalna masa pojazdu skompletowanego			2585
Dopuszczalna masa całkowita (DMC)			3500
Dopuszczalny nacisk na oś przednią/tylną		2100 / 2435	
DMC przyczepy hamowana/niehamowana/		3500 / 750	

- Podane długości dotyczą pojazdu z równomiernie rozłożonym ładunkiem w warunkach do maksymalnego obciążenia na oś bez modyfikacji podwozia (aby uzyskać informacje na temat wymiarów po modyfikacjach podwozia, kontaktować się z działem technicznym)
- Bez uwzględniania kierunkowskazów oraz lusterek wstecznych
- Szerokości możliwe przy opcjonalnych wysięgnikach lusterek 1865/1945 - 1945/2120 - 2120/2240
- Średnica zawracania od krawężnika do krawężnika
- Masa uwzględnia pełne zbiorniki paliwa i AdBlue, koło zapasowe oraz wagę kierowcy 75 kg NEES II + 35 kg.
- Przy minimalnej wysokości ramy pośredniej = 150 mm

Wersja tymczasowa: Wszystkie dane muszą być potwierdzone certyfikatem homologacji typu.

M 27 - Rozstaw osi (mm) F 2750 - H 3350

Czerwiec 2023

Opcje	NEES 2 (tylko Rozstaw osi F)	
	Kierownica po prawej stronie (*)	

(*) tylko Rozstaw osi F e NEES 2;

(*)Zależnie od dostępności

Wyposażenie standardowe

<ul style="list-style-type: none">EGR - DPD - SCRWyświetlacz wielofunkcyjny MIDHamulec wydechowySygnalizacja biegu wstecznegoOslony przeciwsłoneczne (Kierowca/Pasażer)Ostrzeżenie o braku właściwego zabezpieczenia kabiny przed podniesieniem	<ul style="list-style-type: none">Centralny zamek z pilotemAmortyzacja fotela kierowcyElektrycznie sterowane szybyŚwiatła do jazdy dziennejŚwiatła przednie LEDAutomatyczne światła przedniePoziomowanie świateł	<ul style="list-style-type: none">ImmobilizerŚwiatła przeciwmgielne (przód/tył)Radio DAB+, USB, BluetoothSygnalizacja niezapiętych pasów bezpieczeństwaDwupłaszczyznowa regulacja kierownicy
--	--	--

Wyposażenie dodatkowe

• Klimatyzacja

Silnik

ISUZU 4JZ1E6N Silnik wysokoprężny, 4 cylindry, 16 zaworów.

Common Rail z wtryskiem bezpośrednim DENSO i-Art. Doładowanie sprężarką VGS sterowaną elektronicznie, intercooler, zmienne fazy rozrzędu zaworów wydechowych.

POJEMNOŚĆ 2999 cm³

MOC 110kW (150 HP) przy 2800 obr./min.

MAX. MOMENT OBROTOWY 375 Nm w zakresie 1280 - 2800 obr./min.

POZIOM EMISJI SPALIN EURO VI OBD-E

Systemy bezpieczeństwa

ABS z BAS (Asystent układu hamulcowego)

ESC (Elektroniczna stabilizacja toru jazdy) z ASR

SRS poduszka powietrzna kierowcy

Zbiorniki

68 L Rozstaw osi F - **98 L** Rozstaw osi H

10 L Rozstaw osi F - **14 L** Rozstaw osi H Ad-Blue®

Skrzynia biegów i przełożenia

5 biegów MYY5T - 5.315 - 3.053 - 1.655 - 1.000 - 0.721;
Bieg wsteczny 5.068;
Przełożenie przekładni głównej 3.909 (43/11)

Typ skrzyni biegów

Manualna

NEES 2

Profil ramy

Szerokość 65 mm, Wysokość 180 mm, Grubość 4 mm

Ilość miejsc

3

Osie

2

z których tylna jest napędowa z kołami w układzie bliźniaczym

Opony

Przód 205/75 R16C pojedyncze.
Tył 205/75 R16C podwójne.

Hamulce

Przód i tył: tarcze wentylowane. System hydrauliczny ze wspomaganie podciśnieniowym i ABS spełniający normy EEC, niezależny dla każdej osi, dwuobwodowy, mechaniczny hamulec ręczny na wale napędowym za skrzynią biegów. Przód: 293X40 mm wentylowane, Tył: 275X30 mm wentylowane

Zawieszenie

Przód i tył: resory paraboliczne, zintegrowane z gumowymi ogranicznikami krańcowymi; hydrauliczne amortyzatory teleskopowe podwójnego działania. Stabilizator przedni i tylny.

Układ elektryczny

Napięcie 24V - Alternator 90A - 2 x Akumulator 70 Ah